

На основу члана 39. а у складу са чланом 60. Закона о јавним набавкама („Службени гласник РС“, бр.124/12 и 14/ 15) и Закона о изменама и допунама Закона о јавним набавкама („Службени гласник РС“бр. 68/2015), овим путем,

ВОЈНА ПОШТА 4983
Ниш 18000, ул Чегарска бб

Објављује,

ПОЗИВ ЗА ПОДНОШЕЊЕ ПОНУДА
у поступку јавне набавке добара мале вредности
- „Делови расхладне коморе “ –
редни број 110 /2016

1. Средство чија набавка добара је предмет јавне набавке:
 - Комерцијални клима уређаји и коморе за дубоко замрзавање

2. Предмет набавке добара је следећи:

Број из ОРН	Назив задатка из ПЈН
42530000	Делови расхладне опреме и опреме за замрзавање и топлотне пумпе

3. Критеријум за вредновање понуда је економски најповољнија понуда, а параметри који дефинишу пондере су приказани према следећем:

Ред. бр.	Параметар	Тежински коефицијент	Јединица мере	Напомена
1	2	3	4	5
1	Цена	80	динара	Цена обухвата све трошкове који се фактуришу за њено извршење
2	Рок извршења	20	дана	Време потребно да се изврши услуга, рачунајући од дана пријема наруџбенице

4. На основу примљених понуда, реализатор набавке извршиће пондерисање за понуђена добра, и матрицу одлучивања према следећем:

Ред. бр.	Понуђач	Параметар 1 (цена)			Параметар 2 (рок извршења)			Укупна вредност пондера	Коначан ранг
		Понуђена вредност	Тежински коефицијент	Производ	Понуђена вредност	Тежински коефицијент	Производ		
1	2	3	4	5	9	10	11	12	13
1		C	80	Pc	I	20	Pi	P	H
2		C		Pc	I		Pi	P	H
...		C		Pc	I		Pi	P	H
n		C		Pc	I		Pi	P	H

Обрачун пондера врши се на следећи начин:

$$P_c = (\min C \times KC) / C, \quad P_i = (\min I \times KI) / I,$$

где је:

- P_c - обрачунати пондер за понуђену цену,
- P_i - обрачунати пондер за рок испоруке,
- minC - минимална понуђена цена свих понуђача,
- minI - минимални рок извршења понуде свих понуђача,
- KC - тежински коефицијент за цену,
- KI - тежински коефицијент за рок извршења.

Уколико понуђач наведе рок испоруке „одмах“ или „0 - нула“ дана, у обрачуну пондера наведени рок испоруке третираће се као рок испоруке од „1 – једног“ дана од дана издавања наруџбенице.

Најповољнији понуђач за сваки параметар је онај који буде имао највећи обрачунати пондер под горе наведеним образцима.

Најповољнији понуђач по матрици одлучивања је онај који буде имао укупни највећи број пондера, односно исти ће бити у коначном рангирању најбоље рангиран.

- P_c + P_i = P – укупан број пондера,
- H – коначан ранг.

Уколико два или више понуђача буду имали исти коначан ранг, најповољнији биће онај који буде био боље рангиран по параметру 1 – цена. Уколико два или више понуђача буду имали исти ранг по параметру 1 – цена, најповољнији биће онај који буде боље рангиран по параметру 2 – квалитет. Ако два или више понуђача буду имали исти ранг по параметру 2 - квалитет, најповољнији је онај који понуди дужи вирмански рок плаћања; ако и у том случају буде два или више исто рангираних, најповољнији је онај са којим имамо искуство позитивније праксе у досадашњој пословно техничкој сарадњи.

5. Понуђач мора испуњавати Законом одређене услове за учествовање у поступку јавне набавке, а понуду у целини припрема и подноси у складу са позивом. У супротном, понуда се одбија.

Обавезан услов за учествовање бр. 1:

Валута плаћања – вирмански минимум 30 дана, рачунајући од дана протоколисања вашег рачуна у нашем протоколу по завршеној услузи.

У случају да ДОБАВЉАЧ - ПОНУЂАЧ не испуни своје обавезе, у складу са понуђеним роком за испоруку добара, ВП 4983 Ниш стиче право да за сваки дан закашњења

зарачуна и одбије 0,25% од вредности рачуна, с тим да укупни зарачунати и одбијени износ не може прећи 10 (десет) % износа рачуна, када сматраће се да Додављач - понуђач није извршио испоруку добара и издаје се наруџбеница следећем најповољнијем понуђачу.

Наплату уговорне казне ВП 4983 Ниш врши одбијањем од рачуна при исплати испоручених добара са закашњењем за износ уговорене казне из става 1. овог члана.

За умањење новчаног износа рачуна ВП 4983 Ниш није обавезана да тражи сагласност Додављача - понуђача, али је дужана да га у року од осам дана писмено обавести о разлозима извршеног умањења.

Обавезан услов за учествовање бр. 2: Рок важења понуде не може бити краћи од 30 (тридесет) дана.

Обавезан услов за учествовање бр. 3: Понуда се доставља у складу са спецификацијом тачке број 12 овог Позива за понуду.

Обавезан услов за учествовање бр. 4:

4.1 Услови за учешће у поступку јавне набавке из члана 75. Закона

Понуђач мора доказати да:

- 1) је регистрован код надлежног органа, односно уписан у одговарајући регистар;
- 2) он и његов законски заступник није осуђиван за неко од кривичних дела као члан организоване криминалне групе, да није осуђиван за кривична дела против привреде, кривична дела против животне средине, кривично дело примања или давања мита, кривично дело преваре;
- 3) је измирио доспеле порезе, доприносе и друге јавне дажбине у складу са прописима Републике Србије или стране државе када има седиште на њеној територији;
- 4) је поштовао обавезе које произлазе из важећих прописа о заштити на раду, запошљавању и условима рада, заштити животне средине, као и да нема забрану обављања делатности која је на снази у време подношења понуде.
- 5) је при састављању своје понуде да су поштовали обавезе које произлазе из важећих прописа о заштити на раду, запошљавању и условима рада, заштити животне средине, као и да немају забрану обављања делатности која је на снази у време подношења понуде.

4.1.1 Упутство како се доказује испуњеност услова из чл. 75. Закона

На основу члана 77. став 4. Закона о јавним набавкама ("Службени гласник РС", бр.124/12, 14/15 и 68/15) испуњеност свих наведених услова понуђач доказује достављањем изјаве којом под материјалном и кривичном одговорношћу потврђује да испуњава услове за учешће у поступку јавне набавке (образац из тачке 5.4 Конкурсне документације).

Докази о испуњености услова могу се доставити и у невереним копијама, уз обавезну потписану и оверену изјаву из претходног става Конкурсне документације, а наручилац може пре доношења одлуке о додели уговора да тражи од понуђача, чија је понуда оцењена као најповољнија, да достави на увид оригинал или оверену копију свих или појединих доказа. Ако понуђач у остављеном примереном року, који не може бити краћи од 5 дана, не достави на увид оригинал или оверену копију тражених доказа, наручилац ће његову понуду одбити као неприхватљиву.

Понуђач је дужан да без одлагања писмено обавести наручиоца о било којој промени у вези са испуњеношћу услова из поступка јавне набавке, која наступи до доношења одлуке,

односно закључења уговора, односно током важења уговора о јавној набавци и да је документује на прописан начин.

4.2 Независна понуда понуђача, доказује се изјавом (Прилог број 3)

4.3 Обавезе понуђача из члана 74. став 2. Закона

Накнаду за коришћење патената, као и одговорност за повреду заштићених права интелектуалне својине трећих лица сноси понуђач.

6. Обрасце и изјаве тражене у конкурсној документацији, односно податке који морају да буду њихов саставни део, понуђач попуњава читко или штампаним писмом како би могла да се утврди стварна садржина понуде, а овлашћено лице понуђача сваки образац у понуди потписује и печатом оверава. Понуда мора бити јасна и недвосмислена.

Пожељно је да сва документа у понуди буду повезана траком у целину и запечаћена, тако да се не могу накнадно убацивати, одстрањивати или замењивати појединачни листови.

На основу члана 87. став 1. и 2; а у складу са чланом 89. став 3; понуђач подноси понуду у затвореној коверти или кутији овереној печатом препорученом поштом или лично на адресу Војна поште 4983 Ниш, Чегарска бб 18000 Ниш, са напоменом:

"Понуда за ЈНМВ број: 110/ 2016 – „Делови за расхладну опрему“ - НЕ ОТВАРАТИ";

Уколико понуђачи лично достављају понуде или преко курира брзе поште, неопходно је да их предају у деловодство, канцеларија бр.2, објекат бр.139 у касарни "Књаз Михаило" у Нишу, радним даном у времену од 07.00 до 15.00 часова.

Понуда понуђача сматра се благовременом ако је примљена од стране ВП 4983 Ниш, најкасније до 05.07. 2016. године, до 08.30 часова, без обзира на начин на који су послате.

7. Јавно отварање благовремено пристиглих понуда обавиће се у просторијама наручиоца, у ВП 4983 Ниш, касарна "Књаз Михаило", објекат број 138, у учионици бр.1 одмах по истеку рока за подношење понуда, односно 05.07.2016. године у 08,31 часова.
8. На основу члана 103. став 2. и 3. Закона, отварању понуда може присуствовати свако заинтересовано лице, а активно учествовати могу само представници понуђача са уредним овлашћењем за учешће у поступку отварања понуда, које подnose пре почетка јавног отварања представнику наручиоца одређеног Решењем наручоца, а у складу са чланом 103. став 12. тачка 2. Закона.
9. У складу са чланом 108. став 1. и 3. Закона наручилац донеће одлуку о додели наручбенице у року од 10 дана, од дана отварања понуда.
У складу са чланом 93. Закона наручилац може, приликом стручне оцене понуда, да захтева од понуђача додатна објашњења која помоћиће му при прегледу, вредновању и упоређивању понуда.
Уколико је потребно вршити додатна објашњења, наручилац понуђачу оставиће примерен рок да поступи по позиву наручиоца, односно да омогући наручиоцу контролу (увид) код понуђача.

10. 6. Начин преузимања позива за достављање понуда:

ЈНМВ ВП4983 инт.бр. 3-110

- I. Портал јавних набавки: www.portal.ujn.gov.rs
- II. Интернет страница наручиоца: www.nabavke.mod.gov.rs
- III. Директно од наручиоца: ул Чегарска бб, Ниш 18000

11. Комуникација се у поступку јавне набавке одвија се писаним путем, односно путем поште или факсом, као и објављивањем од стране наручиоца на Порталу јавних набавки; а на начин прописан чланом 20. Закона о јавним набавкама.

Заинтересовано лице може, у писаном облику, тражити од наручиоца додатне информације или појашњења у вези са припремањем понуде, при чему може да укаже наручиоцу и на евентуално уочене недостатке и неправилности у конкурсној документацији, најкасније 5 дана пре истека рока за подношење понуда.

Наручилац, у року од 3 дана од дана пријема захтева за додатним информацијама или појашњењима у вези са припремањем понуде, објавиће одговор на Порталу јавних набавки и на својој интернет страници.

Додатне информације и обавештења у вези са припремом понуде понуђач може тражити у писаном облику достављањем захтева на адресу: Војна пошта 4983 Ниш, са назнаком: "Питања за ЈНМВ број: 110 / 2016 – „Делови за расхладну опрему“, или путем телефакса на број: 018/508-704 у времену од 08.00-15.00 часова.

12. Техничка спецификација:

Јавна набавка се односи на испоруку добара, према следећој техничкој спецификацији:

Ред. бр.	Фабрички назив	Техничка спецификација	ЈМ	Количина
1.	ЕЛЕКТРОМОТОР вентилатора на кондензатору гаса	Прилог бр.5	ком	2
2.	ЕЛЕКТРОМОТОР вентилатора на кондензатору гаса	Прилог бр.6	ком	2
3.	ФИЛТЕР, сушач гаса керамички Ø6	Прилог бр.7	ком	2
4.	ФИЛТЕР, сушач гаса керамички Ø10	Прилог бр.8	ком	2
5.	ФИЛТЕР, сушач гаса керамички Ø10	Прилог бр.9	ком	2
6.	ФИЛТЕР, сушач гаса керамички Ø12	Прилог бр.10	ком	2
7.	ЕЛЕКТРОМОТОР вентилатора са перајима на кондензатору (за расхладне коморе индустријске)	Прилог бр.11	ком	2
8.	ЕЛЕКТРОМОТОР вентилатора са перајима на кондензатору (за расхладне коморе индустријске)	Прилог бр.12	ком	2
9.	КОМПРЕСОР херметички	Прилог бр.13	ком	2
10.	Минерално уље	Прилог бр.14	l	4

Понуђена и испоручена добра морају у потпуности одговарати горе наведеној спецификацији.

Такође, сваки резервни део мора са собом да поседује Декларацију произвођача.

Понуђена добра по ставкама морају бити истог робног знака и произвођача.

Паковање добара мора бити у адекватној амбалажи, како би се заштитила од било каквих оштећења или губитака за време транспорта, утовара, претовара, истовара и ускладиштења.

Добављач гарантује да су добра испоручена по уговору нова, некоришћена и да немају недостатака који би настали из дизајна, материјала или израде, или неког чина или пропуста добављача, а које би се могле развити нормалном употребом испорученог добра у условима који владају у Републици Србији. Испоручена добра морају са собом поседовати декларацију у складу са Законом о заштити потрошача.

У случају евентуалних недостатака, а приликом пријема горе наведеног добра, продавац је обавезан да **одмах** отклони утврђене недостатке.

Испорука се сматра извршеном даном потписивања записника о квантитативном и квалитативном пријему добара од стране комисије крајњег корисника.

Испоруку делова извршити франко на адресу ул Чегарска бб, 18000 Ниш, касарна „Књаз Михаило“. Организацију транспорта до крајњег корисника врши понуђач на свој терет. У укупну цену услуге урачунати и трошкове око испоруке добара.

13. Начин подношења понуде

ПОНУДА МОРА ДА САДРЖИ:

- 14.1 Попуњен, потписан и оверен образац са подацима о понуђачу (Прилог 1.);
- 14.2 Попуњен, потписан и оверен образац понуде са структуре цене (Прилог 2.);
- 14.3 Попуњен, потписан и оверен образац изјаве понуђача о независној понуди (Прилог 3.);
- 14.4 Попуњен, потписан и оверен образац изјаве понуђача да је поштовао обавезе које произилазе из члана 75. Закона о јавним набавкама и важећих прописа заштите на раду, заштите животне средине и запошљавања и условима рада (Прилог 4.);
- 14.5 У случају да се понуди «или одговарајуће» добро, понуђач дужан је да достави акт, документ којим произвођач датог добра наводи да исто испуњава све задате карактеристике из тачке 12. овог Позива за достављање понуда. У случају да је акт, документ на неком страном језику обавезно доставити и препис на Српски језик који је оверен од стране судског тумача за исти у Р.Србији.

НАПОМЕНА: У случају да понуда не садржи све горе наведене елементе, иста биће окарактерисана као неодговарајућа на основу члана 106. став 1. тачка 5. Закона.

Понуђач може да поднесе само **једну** понуду.

14. Уколико не испуне се сви горе наведени услови у понуди, иста биће третирана као неприхватљива.

15. Наручилац може да изврши обустављање поступка набавке у складу са чланом 109. Закона о јавним набавкама.

16. Захтев за заштиту права

Захтев за заштиту права подноси на основу члана 148; а у складу са чланом 149. и 151. Закона.

Захтев за заштиту права може да поднесе понуђач, односно заинтересовано лице који има интерес за доделу уговора у конкретном поступку јавне набавке и који је је претрпео или би могао да претрпи штету због поступања наручиоца противно одредбама Закона о јавним набавкама.

Захтев за заштиту права подноси се наручиоцу, а копија се истовремено доставља Републичкој комисији за заштиту права у поступцима јавних набавки.

Уколико се захтевом за заштиту права оспорава врста поступка, садржина позива за подношење понуда или конкурсне документације, захтев сматраће се благовременим ако је примљен од стране наручиоца најкасније **3** дана пре истека рока за подношење понуда, без обзира на начин достављања и уколико је подносилац захтева у складу са чланом **63. став 2.** Закона о јавним набавкама указао наручиоцу на евентуалне недостатке и неправилности, а наручилац исте није отклонио.

Уколико се захтевом за заштиту права оспоравају **радње** које наручилац предузме пре истека рока за подношење понуда, а након истека рока из става **4.** ове тачке, захтев сматраће се благовременим ако је поднет најкасније до истека рока за подношење понуда.

После доношења одлуке о додели уговора или одлуке о обустави поступка, рок за подношење захтева за заштиту права је **5** дана од дана објављивања одлуке на Порталу јавних набавки.

Захтевом за заштиту права не могу се оспоравати радње наручиоца предузете у поступку јавне набавке, ако су подносиоцу захтева били или могли бити познати разлози за његово подношење пре истека рока за подношење захтева из ст. **4.** и **5.** ове тачке, а подносилац захтева га није поднео пре истека тог рока.

Захтев за заштиту права садржи: назив и адресу подносиоца захтева и лице за контакт; назив и адресу наручиоца; податке о јавној набавци која је предмет захтева, односно о одлуци наручиоца; повреде прописа којима се уређује поступак јавне набавке; чињенице и доказе којима се повреде доказују; потврду о уплати таксе из члана **156.** Закона о јавним набавкама; потпис подносиоца.

Као доказ о уплати таксе, у смислу члана **151. став 1. тачка 6)** Закона, прихватиће се:

1) Потврда о извршеној уплати републичке административне таксе (РАТ) из члана **156.** Закона која садржи следеће:

- да буде издата од стране банке и да садржи печат банке;
- да представља доказ о извршеној уплати РАТ (у потврди мора јасно да буде истакнуто да је уплата таксе реализована и датум када је уплата таксе реализована);
- износ: **60.000** динара;
- број рачуна буџета: **840-30678845-06**;
- шифра плаћања: **153** или **253**;
- позив на број: **ЈНМВ 110 /2016 – ВП 4983 Ниш**;
- сврха: **такса за ЗЗП, ВП 4983 Ниш, ЈНМВ 110 /2016**;
- корисник: буџет Републике Србије;
- назив уплатиоца, односно назив подносиоца захтева за заштиту права за којег је извршена уплата РАТ;
- потпис овлашћеног лица банке;

2) Налог за уплату, први примерак, оверен потписом овлашћеног лица и печатом банке или Поште, који садржи и друге напред поменуте елементе потврде о извршеној уплати РАТ наведене под 1);

3) Потврда издата од стране Републике Србије – Министарства финансија – Управе за трезор, потписана и оверена печатом, која садржи све напред поменуте елементе о извршеној уплати РАТ наведене под 1) осим оних у алинејама 1 и 10, за подносиоце захтева за заштиту права (корисници буџетских средстава, корисници средстава организација за обавезно социјално осигурање и други корисници јавних средстава)

који имају отворен рачун у оквиру припадајућег консолидованог рачуна трезора који се води у Управи за трезор;

4) Потврда издата од стране Народне банке Србије, која садржи све напред поменуте елементе о извршеној уплати РАТ наведене под 1), за подносиоце захтева за заштиту права (банке и други субјекти) који имају отворен рачун код Народне банке Србије у складу са законом и другим прописом.

О поднетом захтеву за заштиту права наручилац објављује обавештење на Порталу јавних набавки и на својој интернет страници, најкасније у року од 2 дана од дана пријема захтева за заштиту права.

Прилози:

- Прилог бр. 1 – Подаци о понуђачу.
- Прилог бр. 2 – Изјава о независној понуди.
- Прилог бр. 3 – Изјава о испуњености услова за учешће.
- Прилог бр. 4 – Образац понуде са структуром цене.

ЦС

тел: 018/508704



ПОДАЦИ О ПОНУЂАЧУ

Назив понуђача:	
Адреса понуђача (и општина):	
Лице за контакт:	
Телефон:	
Телефакс:	
Електронска адреса:	
Број ПЕ ПДВ:	
Порески идентификациони број (ПИБ):	
Матични број:	
Регистарски број:	
Број рачуна и назив банке:	
Шифра и назив претежне делатности:	
Лице одговорно за реализацију:	

Место и датум

М.П.

Понуђач

 (штампано име и презиме
 одговорног лица)

 (пун потпис)

ОБРАЗАЦ ПОНУДЕ СА СТРУКТУРОМ ЦЕНЕ

Понуђач (назив и седиште) _____
 ПИБ _____
 Датум и место _____
 Особа за контакт _____

На основу позива за прикупљање понуда за јавну набавку мале вредности бр. 110/2016: „Делови за расхладну опрему”, дајемо понуду како следи:

ПОНУДА бр: _____

Р. бр	НАЗИВ ДОБРА	декларација		Јед. мере	Кол.	Цена по јед. мере (без ПДВ)	ПДВ %	Цена по јед. мере (са ПДВ)	Вредност у дин (без ПДВ)	Вредност у дин (са ПДВ)
		произвођач	Земља порекла							
1	2	3	4	5	6	7	8	9	10	11
1.										
2.										
3.										
...										
n										

Укупна вредност понуђених добара без ПДВ-а: динара.
Рабат на укупну вредност понуђених добара без ПДВ-а динара.
Основица за обрачун ПДВ-а: динара.
Укупан вредност ПДВ-а: динара.
Укупна вредност понуђених добара са ПДВ-ом: динара.
Ако понуђач није обвезник ПДВ-а у предвиђене колоне уписати 0 (нула).

Рок плаћања (не може бити краћи од 30 дана): дана од дана *квалитативног пријема добара*.

Рок испоруке : дана од дана *издавања наруџбенице*.

Гарантни рок: месеци од дана *квалитативног пријема*.

Понуда важи најмање (најмање 30 дана): дана од дана *отварања понуде*.

Место испоруке: касарна "Књаз Михаило" Ниш, ул. Чегарска бб.

Место и датум:

Понуђач:

.....
(штампано име и презиме одговорне особе)

.....
(пун потпис)

М.П.
(читак отисак печата)

НАПОМЕНА: Понуђач мора да понуди Образац понуде, да га потпише и овери печатом

ОБРАЗАЦ ИЗЈАВЕ ПОНУЂАЧА О НЕЗАВИСНОЈ ПОНУДИ

ИЗЈАВЉУЈЕМ

На основу члана 26. став 2. и став 3. Закона о јавним набавкама ("Службени гласник РС", бр.124/12, 14/15 и 68/15) овом изјавом потврђујемо следеће:

Изјављујем под пуном материјалном и кривичном одговорношћу да понуду подносимо независно, без договора са другим понуђачима или заинтересованим лицима.

Изјава се даје за потребе учешћа за јавну набавку мале вредности бр. 110 /2016 „Делови за расхладну опрему“.

Место и датум:

Понуђач:

_____ (штампано име и презиме одговорне особе)

_____ (пун потпис)

М.П.

(читак отисак печата)

У случају постојања основане сумње у истинитост ове изјаве, наручилац одмах обавестиће организацију надлежну за заштиту конкуренције. Организација надлежна за заштиту конкуренције може понуђачу, односно заинтересованом лицу изрећи меру забране учешћа у поступку јавне набавке ако утврди да је понуђач, односно заинтересовано лице повредило конкуренцију у поступку јавне набавке у смислу закона којим се уређује заштита конкуренције. Мера забране учешћа у поступку јавне набавке може трајати до две године. Повреда конкуренције представља негативну референцу, у смислу члана 82. став 1. тачка 2) Закона.

ОБРАЗАЦ ИЗЈАВЕ ПОНУЂАЧА ДА ИСПУЊАВА УСЛОВЕ ИЗ ЧЛАНА 75. ЗАКОНА О
ЈАВНИМ НАБАВКАМА

ИЗЈАВЉУЈЕМ

На основу члана 77. став 4. Закона о јавним набавкама ("Службени гласник РС", бр.124/12, 14/15 и 68/15) овом изјавом потврђујемо следеће,

Под пуном материјалном и кривичном одговорношћу изјављујемо да испуњавамо услове из члана 75. Закона о јавним набавкама ("Службени гласник РС", бр.124/12, 14/15 и 68/15), односно да смо:

- 1) регистровани код надлежног органа, односно уписани у одговарајући регистар;
- 2) ми и наш законски заступник нисмо осуђивани за неко од кривичних дела као члан организоване криминалне групе, да нисмо осуђивани за кривична дела против привреде, кривична дела против животне средине, кривично дело примања или давања мита, кривично дело преваре;
- 3) измирили доспеле порезе, доприносе и друге јавне дажбине у складу са прописима Републике Србије или стране државе када има седиште на њеној територији;
- 4) поштовали обавезе које произлазе из важећих прописа о заштити на раду, запошљавању и условима рада, заштити животне средине, као и да нема забрану обављања делатности која је на снази у време подношења понуде.
- 5) при састављању своје понуде поштовали обавезе које произлазе из важећих прописа о заштити на раду, запошљавању и условима рада, заштити животне средине, као и да немају забрану обављања делатности која је на снази у време подношења понуде.

Изјава се даје за потребе учешћа за јавну набавку мале вредности бр. 110 /2016 „Делови за расхладну опрему“.

Место и датум:

Понуђач:

_____ (штампано име и презиме одговорне особе)

_____ (пуни потпис)

М.П.
(читак отисак печата)

ЕЛЕКТРОМОТОР НАИЗМЕНИЧНЕ СТРУЈЕ

1. ОСНОВНИ ПОДАЦИ

Номинални напон наизменичне струје	V	230	230
Фреквенција	Hz	50	60
Испуњење стандарда		CE EUROPEAN STANDARDS	CE EUROPEAN STANDARDS
Брзина обртаја	min ⁻¹	1300	1550
Улазна снага	W	60	58
Излазна снага	W	16	16
Минимална радна температура окружења	°C	- 30	- 30
Максимална радна температура окружења	°C	40	40
Стартна јачина струје	A	0.58	0.5

Дозвољена одступања наведених карактеристика добра могу бити $\pm 5\%$ у односу на наведене вредности.

2. ТЕХНИЧКЕ КАРАКТЕРИСТИКЕ

Маса	kg	1.3
Материјал кућишта		Ливени алуминијум
Смер ротације		Смер казaljке на сату
Максимална дозвољена температура складишне/транспортне средине	°C	+ 80
Максимална дозвољена температура складишне/транспортне средине	°C	- 40
Лежај мотора		Сферни лежај
Излаз кабла		бочни
Испуњење стандарда		EN 60335-1; CE

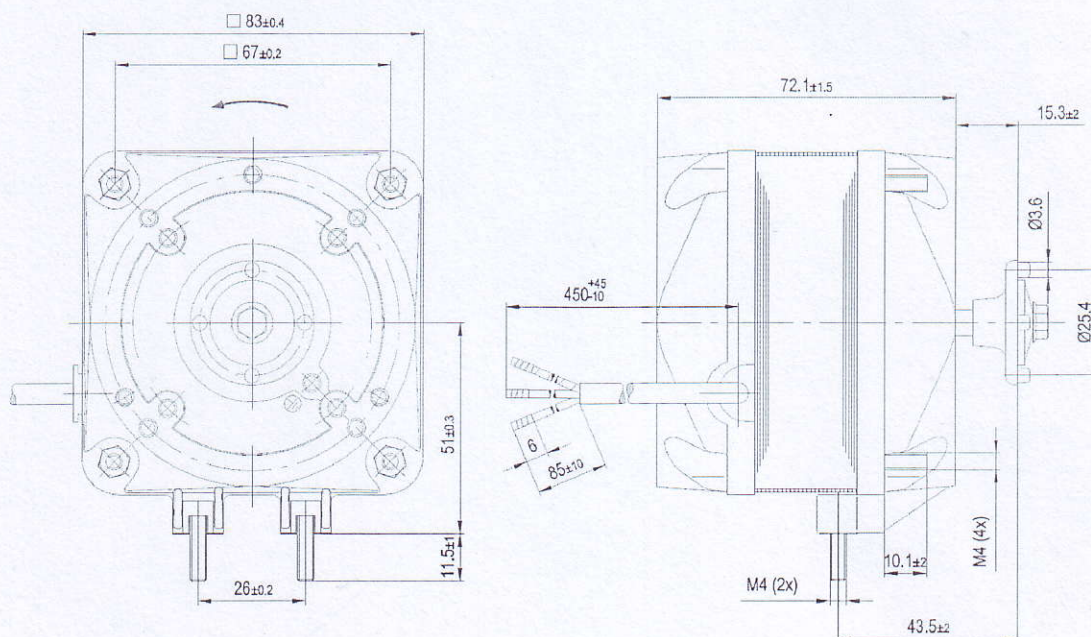

3. ТЕХНИЧКИ ЦРТЕЖ



4. електромотор „**ebm-papst M4Q045-CF01-01**“ или одговарајући.

ЕЛЕКТРОМОТОР НАИЗМЕНИЧНЕ СТРУЈЕ

1. ОСНОВНИ ПОДАЦИ

Номинални напон наизменичне струје	V	230	230
Фреквенција	Hz	50	60
Испуњење стандарда			
Брзина обртаја	min ⁻¹	1300	1550
Улазна снага	W	90	80
Излазна снага	W	25	26
Минимална радна температура окружења	°C	- 30	- 30
Максимална радна температура окружења	°C	40	40
Стартна јачина струје	A	0.58	0.5

Дозвољена одступања наведених карактеристика добра могу бити $\pm 5\%$ у односу на наведене вредности.

2. ТЕХНИЧКЕ КАРАКТЕРИСТИКЕ

Маса	kg	2
Материјал кућишта		Ливени алуминијум
Смер ротације		Смер казаљке на сату
Максимална дозвољена температура складишне/транспортне средине	°C	+ 80
Максимална дозвољена температура складишне/транспортне средине	°C	- 40
Лежај мотора		Сферни лежај
Излаз кабла		бочни
Испуњење стандарда		EN 60335-1; CE

3. ТЕХНИЧКИ ЦРТЕЖ

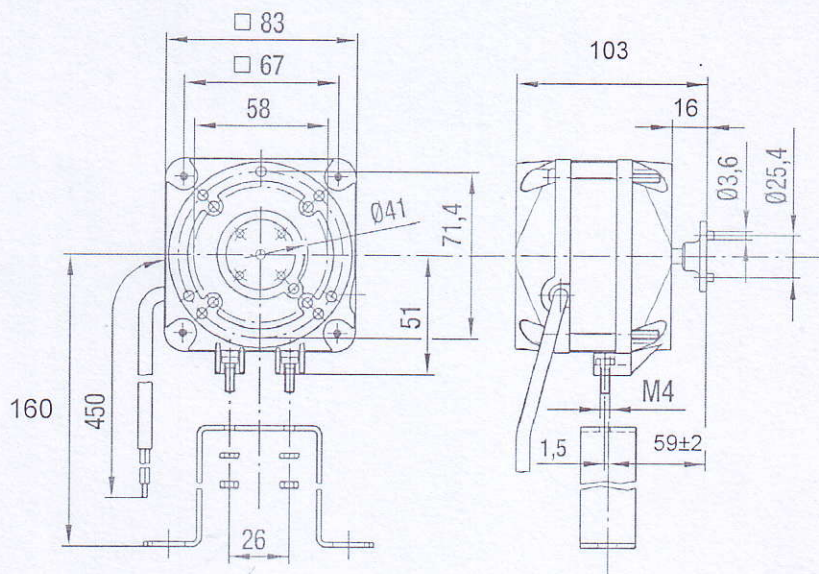

4. електромотор „**ebm-papst M4Q045-EA01-01**“ или одговарајући.

ФИЛТЕР, СУШАЧ ГАСА КЕРАМИЧКИ Ø6

1. ТЕХНИЧКА СПЕЦИФИКАЦИЈА

Површина блока филтера	cm ²	70
Номинални капацитет	cm ³	80
Везе, прикључци		1/4" SAE
Температурни опсег (min ~ max)	°C	-40 ~ +80
Притисак радни	bar	42

Примена на индустријским расхладним и клима уређајима.
Кућиште филтера челично са завареним или навојним спојевима.

2. Филтер сушач гаса „**Filter CASTEL 4305/2**“ или одговарајући.

Дозвољена одступања наведених карактеристика добра могу бити ± 5% у односу на наведене вредности.

ФИЛТЕР, СУШАЧ ГАСА КЕРАМИЧКИ Ø10

2. ТЕХНИЧКА СПЕЦИФИКАЦИЈА

Површина блока филтера	cm ²	103
Номинални капацитет	cm ³	130
Везе, прикључци		3/8" SAE
Температурни опсег (min ~ max)	°C	-40 ~ +80
Притисак радни	bar	42

Примена на индустријским расхладним и клима уређајима.
Кућиште филтера челично са завареним или навојним спојевима.

2. Филтер сушач гаса „**Filter CASTEL 4308/3**“ или одговарајући.

Дозвољена одступања наведених карактеристика добра могу бити ± 5% у односу на наведене вредности.

ФИЛТЕР, СУШАЧ ГАСА КЕРАМИЧКИ Ø10

3. ТЕХНИЧКА СПЕЦИФИКАЦИЈА

Површина блока филтера	cm ²	103
Номинални капацитет	cm ³	130
Везе, прикључци		1/2" SAE
Температурни опсег (min ~ max)	°C	-40 ~ +80
Притисак радни	bar	42

Примена на индустријским расхладним и клима уређајима.
Кућиште филтера челично са завареним или навојним спојевима.

2. Филтер сушач гаса „**Filter CASTEL 4308/4**“ или одговарајући.

Дозвољена одступања наведених карактеристика добра могу бити $\pm 5\%$ у односу на наведене вредности.

ФИЛТЕР, СУШАЧ ГАСА КЕРАМИЧКИ Ø12

4. ТЕХНИЧКА СПЕЦИФИКАЦИЈА

Површина блока филтера	cm ²	155
Номинални капацитет	cm ³	250
Везе, прикључци		1/2" SAE
Температурни опсег (min ~ max)	°C	-40 ~ +80
Притисак радни	bar	42

Примена на индустријским расхладним и клима уређајима.
Кућиште филтера челично са завареним или навојним спојевима.

2. Филтер сушач гаса „**Filter CASTEL 4316/4**“ или одговарајући.

Дозвољена одступања наведених карактеристика добра могу бити $\pm 5\%$ у односу на наведене вредности.

ЕЛЕКТРОМОТОР вентилатора са перајима на кондензатору

1. ОСНОВНИ ПОДАЦИ

Номинални напон наизменичне струје	V	230
Фреквенција	Hz	50
Испуњење стандарда		
Брзина обртаја	min ⁻¹	1340
Улазна снага	W	165
Кондензатор мотора	μF	4
Минимална радна температура окружења	°C	-25
Максимална радна температура окружења	°C	65
Стартна јачина струје	A	1.4

Дозвољена одступања наведених карактеристика добра могу бити $\pm 5\%$ у односу на наведене вредности.

2. ТЕХНИЧКЕ КАРАКТЕРИСТИКЕ

Маса	kg	5
Материјал пераја		Преосован челични лим, препрскан са полимерном заштитом
Број пераја		5
Материјал заштитне мреже		Челик, фосфатиран и прекривен црном пластиком
Смер ротације		Смер казaljке на сату
Максимална дозвољена температура складишне/транспортне средине	°C	+ 80
Максимална дозвољена температура складишне/транспортне средине	°C	- 40
Лежај мотора		Сферни лежај
Излаз кабла		променљиви
Испуњење стандарда		EN 60335-1; CE

3. ТЕХНИЧКИ ЦРТЕЖ ПЕРАЈА И ЗАШТИТНЕ МРЕЖЕ

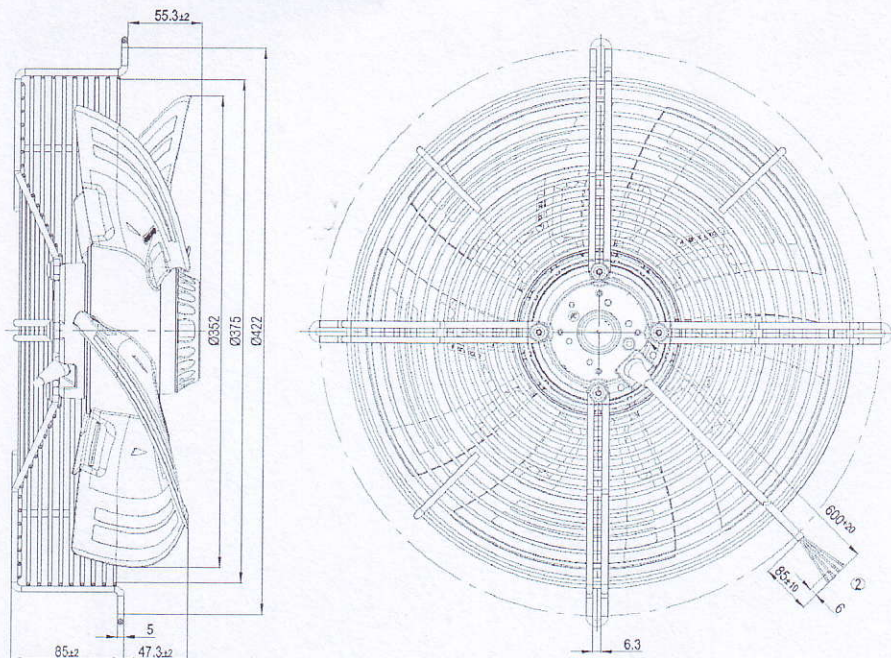

Дозвољена одступања номиналних величина из техничког цртежа, а да толеранције већ нису наведене, могу бити $\pm 5\%$ у односу на наведене вредности. За наведена одступања, толеранције, иста важе непромењено.

4. ЕЛЕКТРОМОТОР „**ebm-papst S4E350-AN02-30**“ или одговарајући.

ЕЛЕКТРОМОТОР вентилатора са перајима на кондензатору

1. ОСНОВНИ ПОДАЦИ

Номинални напон наизменичне струје	V	230	230
Фреквенција	Hz	50	60
Испуњење стандарда		CE EUROPEAN STANDARDS	CE EUROPEAN STANDARDS
Брзина обртаја	min ⁻¹	1400	1600
Улазна снага	W	245	355
Кондензатор мотора	μF	8	8
Минимална радна температура окружења	°C	- 25	- 25
Максимална радна температура окружења	°C	60	40
Стартна јачина струје	A	2.8	2.6

Дозвољена одступања наведених карактеристика карактеристика добра могу бити ± 5% у односу на наведене вредности.

2. ТЕХНИЧКЕ КАРАКТЕРИСТИКЕ

Маса	kg	7.1
Материјал пераја		Челични лим
Број пераја		5
Материјал заштитне мреже		Челик, фосфатиран и прекривен црном пластиком
Смер ротације		Смер казаљке на сату
Максимална дозвољена температура складишне/транспортне средине	°C	+ 80
Максимална дозвољена температура складишне/транспортне средине	°C	- 40
Несметано безбеђење циркулације ваздуха густине	kg/m ³	1.2
Лежај мотора		Сферни лежај
Излаз кабла		променљиви
Испуњење стандарда		EN 60335-1; CE

3. ТЕХНИЧКИ ЦРТЕЖ ПЕРАЈА И ЗАШТИТНЕ МРЕЖЕ

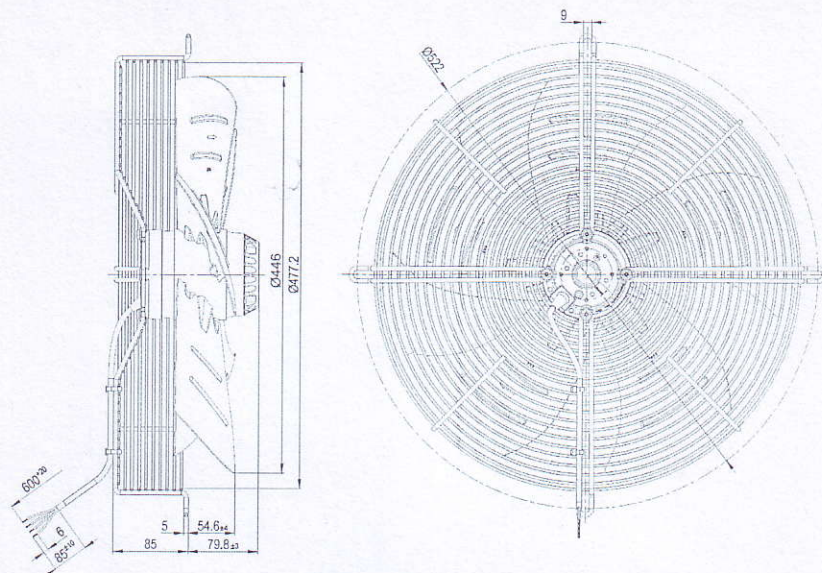

Дозвољена одступања номиналних величина из техничког цртежа, а да толеранције већ нису наведене, могу бити $\pm 5\%$ у односу на наведене вредности. За наведена одступања, толеранције, иста важе непромењено.

4. ЕЛЕКТРОМОТОР „**ebm-papst S4E450-AP01-01**“ или одговарајући.

КЛИПНИ КОМПРЕСОР

I. ОСНОВНИ ПОДАЦИ				
1	Врста компресора		клипни	Наизменично кретање
2	Врста струје		трофазна	
3	Фреквенција	Hz	50	60
4	Висока вредност номиналног напона	V	415	460
5	Висока вредност напонског распона	V	457	506
6	Ниска вредност номиналног напона	V	380	460
7	Ниска вредност напонског распона	V	342	414
8	Испуњење стандарда		CE EUROPEAN STANDARDS	
II. ТЕХНИЧКЕ КАРАКТЕРИСТИКЕ				
9	Маса	kg	27	
10	Број цилиндара		1	
11	Пречник цилиндра	mm	224	
12	Обртни момент	Nm	15	
13	Радна запремина	cm ³	67.89	
14	Брзина обртаја	min ⁻¹	2900	3500
15	Број стартава на 1 сат	Max	12	
16	Количина уља	l	0.95	
17	Врста расхладног флуида		Фреон на „R22“	
18	За максимално пуњење флуидом расхладног система	kg	2.5	
19	Пречник усисног цевовода	”	5/8	

За горе наведене номиналне вредности дозвољене толеранције су у износу до $\pm 5\%$ и то за ставке под р.бр: 4, 5, 6, 7, 9, 12, 13, 14, 16, 18. Величине под р.бр. 10 и 11 су начелне, а не обавезне. За ставке под бр. 19, 17, 15, 8, 1, 2, 3 су једнозначно обавезне.

III. ТЕХНИЧКИ ЦРТЕЖ, СКИЦА

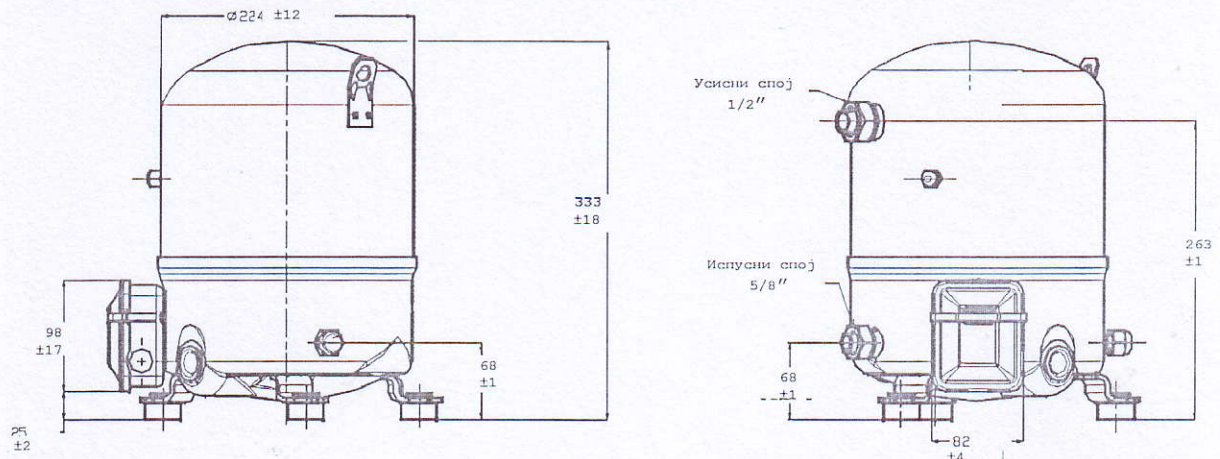

Дозвољена одступања номиналних величина наведена су техничком цртежу, скици.
Јединица мере је „mm“.

IV. РАДНЕ КАРАКТЕРИСТИКЕ

Ti	-25		-20		-15		-10		-5		0		5		10		15	
Tk	Qo	Pa	Qo	Pa	Qo	Pa	Qo	Pa	Qo	Pa	Qo	Pa	Qo	Pa	Qo	Pa	Qo	Pa
35	2810	1.64	3880	1.91	5090	2.17	6470	2.4	8030	2.59	9780	2.74	11700	2.82	13900	2.83	16300	2.76
45	2050	1.77	3080	2.08	4260	2.39	5590	2.67	7090	2.93	8780	3.15	10700	3.32	12800	3.42	15100	3.45
55					3410	2.53	4690	2.89	6130	3.22	7740	3.53	9550	3.79	11600	4.00	13800	4.14

Легенда:

Ti: Температура испаравања у °C
Tk: Температура кондензације у °C

Qo: Расходни капацитет у W
Pa: Апсорбована снага у kW

Напон: 400 V / 3 / 50 Hz

Дозвољена одступања наведених карактеристика карактеристика добр могу бити $\pm 5\%$ у односу на наведене вредности.

V. КЛИПНИ КОМЕРЦИЈАЛНИ КОМПРЕСОР „Danfoss MT40JH4EVE“, „MT40-4VM“, „MT40-4VI“ или одговарајући.

СПЕЦИФИКАЦИЈА УЉА

ОСОБИНА	ТЕХНИЧКА СПЕЦИФИКАЦИЈА
Уље	минерално
Вискозитет на 40 °C	(29.8 ÷ 31.8) 10 ⁻⁶ m ² /s
Вискозитет на 100 °C	4.4 (min) 10 ⁻⁶ m ² /s
Густина на 15 °C	0.892 g/ml
Тачка течења	-36 °C (max)
Тачка паљења	186 °C
Диелектрична отпорност на 25°C	30kV (min)

Понуђено добро мора бити са одговарајућим карактеристикама које могу оступати ±5% од задатих, односно мора у потуности одговарати за компресор који је наведен у прилогу бр.13. овог позива.