

Ваздухопловни завод
„Мома Станојловић“
бр. 02-1-4/ 4433-4
09 MAY 2016 године
БАТАЈНИЦА

Чувати до _____
Функција _____; Ред.бр. _____;
Потпис обрађивача: _____
Датум: _____

Позив за достављање понуда
за ЈНМВ бр. 32/16, доставља.- _____

На основу члана 60. став 1 тачка 2. Закона о јавним набавкама ("Службени гласник РС", број 124/12, 14/15 и 68/15) објављује се јавни позив за достављање понуде према следећем:

1. НАЗИВ, АДРЕСА И ИНТЕРНЕТ СТРАНИЦА

Министарство одбране, Војска Србије, Команда ратног ваздухопловства и противваздухопловне одбране, Ваздухопловни завод "Мома Станојловић", ул. Пуковника Миленка Павловића бр. 160, 11273 Батајница. Портал јавних набавки МО (www.nabavke.mod.gov.rs, оглашивач "ВиПВО").

2. ВРСТА НАРУЧИОЦА

Корисник буџетских средстава.

3. ВРСТА ПОСТУПКА ЈАВНЕ НАБАВКЕ

Поступак јавне набавке мале вредности.

4. НАЗИВ И ОЗНАКА ИЗ ОПШТЕГ РЕЧНИКА НАБАВКЕ

Предмет јавне набавке је набавка услуге, назива **Услуга одржавања и ремонта** и ознаке из Општег речника набавке **50200000**.

5. ПРЕДМЕТ НАБАВКЕ

Јавна набавке мале вредности је обликована кроз 1 (једну) партију према следећем:

Ред. број	НАЗИВ	Јед. мере	Кол.
1.	НДТ преглед делова међуредуктора 341А.34.2051.06, сер. бр. WA-380 према стандардној процедури Извршиоца услуге и Прилогу број 1 овог Позива (позиција 7 - комада 9)	комплет	1
2.	Флуоресцентно испитивање делова елисе HC-C2YK-1BF/F7666A-2 (комада 2) према стандардној процедури Извршиоца услуге и Прилогу број 1 овог Позива	комплет	1

6. КРИТЕРИЈУМ И ЕЛЕМЕНТИ КРИТЕРИЈУМА ЗА ИЗДАВАЊЕ НАРУЧБЕНИЦЕ

Критеријум за вредновање понуда је најнижа понуђена цена у складу са чланом 85. Закона о јавним набавкама ("Службени гласник РС", број 124/12, 14/15 и 68/15).

Понуде код којих понуђена цена представља неуобичајено ниску цену могу се одбити. Уколико два или више понуђача имају исту понуђену цену, најповољнији ће бити онај који буде имао краћи понуђени рок извршења услуге. Уколико два или више понуђача имају исту понуђену цену и исти понуђени рок за извршење услуге, најповољнији ће бити онај понуђач са којим имамо искуство позитивне праксе у досадашњој пословно – техничкој сарадњи.

7. УСЛОВИ КОЈЕ ПОНУДА МОРА ДА САДРЖИ

Понуда треба да испуњава следеће услове, односно да садржи следеће податке:

а) укупну цену без и са ПДВ-ом,

б) цену по јединици мере,

- Понуђач мора да поднесе комплетну понуду у складу са позивом („комплетну“ – да се односи на све ставке у оквиру захтева), у супротном понуда ће се сматрати неисправном,

- **Рок за извршење услуге не сме бити дужи од 20 (двадесет) дана, од дана добијања наруџбенице,**

- Плаћање је вирманом у року који не сме бити краћи од 30 дана, од дана достављања рачуна у деловодство ВЗ „Мома Станојловић“,

- Квалитет понуђене услуге мора бити у складу са захтеваним стандардима.

- **Опција понуде не сме бити краћа од 30 дана,**

- Место извршења услуге: код Извршиоца услуге.

8. УГОВОРНЕ КАЗНЕ И ЗАТЕЗНА КАМАТА

Уколико Испоручилац не изврши услугу из тачке 5. захтева у року који је понуђен, Наручилац зарачунава уговорну казну по стопи од 2 промила за сваки дан кашњења на вредност неизвршене услуге, са ПДВ-ом, с тим да укупан износ уговорне казне не може бити већи од 5% вредности Наружбенице.

Уколико Наручилац не плати рачун у року из тачке 7. захтева, Испоручилац има право на затезну камату према важећим законским прописима.

9. НАЧИН И РОК ДОСТАВЉАЊА ПОНУДЕ

Понуде можете доставити најкасније 20.05.2016. године до 12,00 часова, обавезно у затвореној и запечаћеној коверти препорученом пошљицом или лично на адресу: ВЗ “Мома Станојловић“, ул. Пуковника Миленка Павловића бр. 160, са знаком ПОНУДА ЗА НАБАВКУ БРОЈ ____/16 - НЕ ОТВАРАТИ.

Понуде које се не доставе на назначени начин и до назначеног рока (неблаговремене понуде) неће се разматрати.

10. НАЧИН ОТВАРАЊА ПОНУДА

Јавно отварање благовремено приспелих понуда, обавиће се у просторијама Наручиоца, управна зграда, канцеларија број 44, одмах након истека рока за подношење понуда, а најкасније до истека последњег дана рока за подношење понуда.

Отварање понуда је јавно и истом може присуствовати свако заинтересовано лице. У поступку могу активно учествовати само представници понуђача са овереним овлашћењима.

11. ОСТАЛЕ ОДРЕДБЕ

- Наручилац задржава право да одустане од набавке услуге појединих позиција.
- Наружбеница се издаје у року до 5 (пет) дана од дана избора најповољнијег понуђача.
- Лица за контакт: Сања Мали, ек., телефаксом (број 011/7870-250) или e-mailom: vzmost@vs.rs

- За све што није назначено овим условима, важе одредбе Закона о облигационим односима.

Унапред се захваљујемо на Вашој понуди .

Прилог:

- Спецификација радова
- Листе дефектоскопије.-

СМ/СМ *чтс*



ЗАМЕНИК ДИРЕКТОРА
ПУКОВНИК
ср Борђе Затезало, дипл. инж.

Умножено у 2 (два) примерка
и достављено:

- наслову
- одељењу за набавке

СПЕЦИФИКАЦИЈА РАДОВА за р/б 1. - НДТ преглед делова међуредуктора

Потребно је извршити следеће радове:

- припрему (прање) делова за испитивање
- демагнетисање делова, прање, сушење компримираним ваздухом и међуоперацијска заштита са WD-40, односно уклањање праха прањем, сушење делова компримираним ваздухом и међуоперацијска заштита са WD-40 према Листи дефектоскопија 2/3 и 3/3 (Прилог 2).

Димензије највећег дела су 150x150x150мм

р/б	Назив дела	Фабрички број	Ком.	Начин испитивања	Напомена
1.	Зупчаник погонски	341А.34.2140.23	1	магнетно	челични део
2.	Зупчаник гоњени	341А.34.2141.23	1	магнетно	челични део
3.	Прирубница	341А.34.2144.20	2	магнетно	челични део
4.	Навртка	341А.34.2147.20	2	магнетно	челични део
5.	Кућиште предње	341А.34.5001.	1	пенетрантима	дуралуминијум
6.	Кућиште задње	341А.34.2143.	1	пенетрантима	дуралуминијум
7.	Осовиница	341А.34.2148.	1	пенетрантима	дуралуминијум

СПЕЦИФИКАЦИЈА РАДОВА за р/б 2. - Флуоресцентно испитивање делова елисе

р/б	Назив дела	Фабрички број	Ком.	Димензије
1.	Полутка тела	2-22	1	200x200
2.	Полутка тела	2-46	1	200x200

НАПОМЕНА: Није потребно вршити припрему (прање) делова за испитивање.

	ЛИСТА ДЕФЕКТОСКОПИЈЕ	Ознака документа: 67-M65-00-002-1Д	Ев.бр.средства:	Лист / листова: 2/3
---	-----------------------------	--	-----------------	------------------------

ПРИЛОГ:

1. Преглед магнетном методом

Начин магнетисања делова јачина магнетног поља и струје назначени су на датим скицама, за сваки део.

Нису дозвољене никакве прскотине.

После прегледа извршити демагнетисање делова, прање, сушење компримираним ваздухом и међуоперацијску заштиту са WD-40.

MF - magnetisanje u polju elektromagneta max. snage

TB - magnetisanje strujom sa bakarnom šipkom 38A

MF - magnetisanje u polju elektro magneta max. snage

TB - magnetisanje strujom sa bakarnom šipkom: za pregled A max. za pregled B 3800A

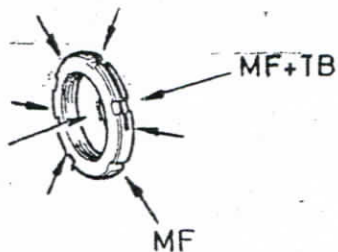

Navrtka (9)
341A-34-2147-20

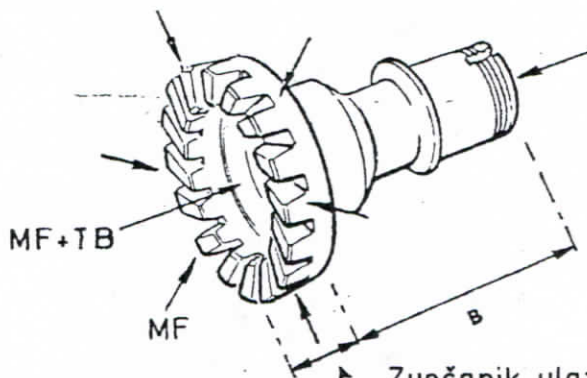

Zupčanik ulaza snage (17)

- 341A-34-2141-04
- 341A-34-2141-05
- 341A-34-2141-06
- 341A-34-2141-07
- 341A-34-2141-23
- 341A-34-2502-01
- 341A-34-2502-02

MF - magnetisanje u polju elektromagneta max. snage

TB - magnetisanje strujom sa bakarnom šipkom:
za pregled A max.
za pregled B 3800A

MF - magnetisanje u polju elektro magneta max. snage

TB - magnetisanje strujom sa bakarnom šipkom:
za pregled A max.
za pregled B 3700A

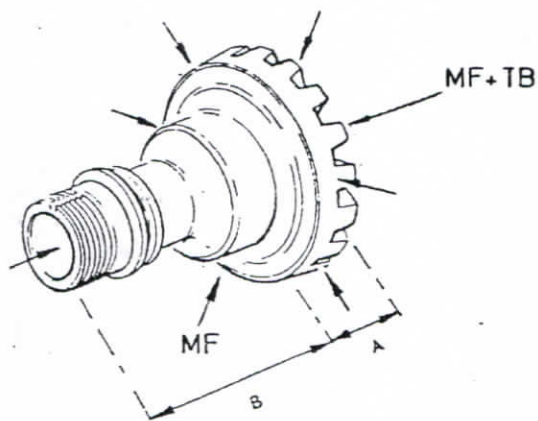

Zurčanic izvoda snage (1)

341A-34-2140-04
341A-34-2140-05
341A-34-2140-23
341A-34-2501-01
341A-34-2501-21
341A-34-2140-06
341A-34-2140-07

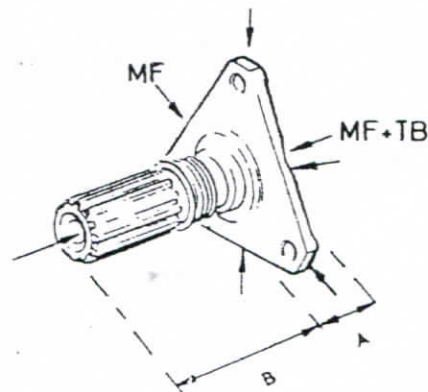

Prirubnica (26)

341A-34-2144-20
341A-34-2503-21

2. Преглед пенетрантима

Нису дозвољене никакве прскотине.

После прегледа извршити уклањање праха прањем, сушење делова компримираним ваздухом и међуоперацијску заштиту са WD-40.