

ВОЈНА ПОШТА
Бр. 4795
Број 1593-3
__ .04.2026. године
Београд

24 APR 2026

На основу члана 27. став 1. Закона о јавним набавкама (СГ РС 91/19), Правилника о поступку јавних набавки у МО и ВС (СВЛ број 4/22), члана 113. Правилника о материјалном пословању у МО и ВС (СВЛ број 29/14, 9/17, 34/18, 19/20 и 35/21), тачке 3. став 1 под љ) Одлуке о овлашћењима за набавку покретних ствари, радова и услуга и располагање потребним стварима у МО и ВС (СВЛ број 20/19 и 35/20), Плана јавних набавки за 2026. годину на коју се закон не примењује (акт УНП СМР МО број 197-5 од 24. 2. 2026. године), ВП 4795 Београд, објављује:

ПОЗИВ ЗА ПОДНОШЕЊЕ ПОНУДА
у поступку јавне набавке бр. 1.1111-167-8/26,
Набавка добра мета за потребе јединица Гарде

- 1. Назив, адреса, врста наручиоца и интернет страница наручиоца:**
ВП 4795 Београд, Јована Мариновића бб, 11000 Београд, позива понуђаче да поднесу писане понуде у складу са условима утврђеним овим позивом.
Орган државне управе.
Интернет адреса: www.nabavke.mod.gov.rs
- 2. Врста поступка јавне набавке:**
Јавна набавка на коју се закон не односи по основу члана 27 став 1. тачка 1. Закона о јавним набавкама (СГ РС 91/2019).
- 3. Опис предмета набавке, назив и ознака из општег речника набавке:**
Предмет јавне набавке је набавка добра мета за потребе јединица Гарде.
Редни број јавне набавке из Плана набавки које се спроводе мимо закона за 2026. годину је 1.1111.
ЦПВ: 22900000 – Разни штампани материјал.
- 4. Критеријум, елементи критеријума за доделу уговора:**
Одлуку о додели наруџбенице са битним елементима уговора донеће се применом критеријума “**најнижа понуђена цена**“.
У случају да после спроведеног рангирања понуда две прихватљиве и одговарајуће понуде имају једнаку цену, наручилац ће применити помоћни критеријум – краћи рок испоруке, а уколико понуде имају једнаку цену и исти рок испоруке биће изабрана понуда са дужим роком плаћања. Уколико и након трећег критеријума понуде буду рангиране као једнаке, биће примењен критеријум позитивног искуства наручиоца са понуђачем, а уколико и тај критеријум није довољан за доношење одлуке, приступиће се жребању.
- 5. Начин подношења понуде и рок:**
Пожељно је да сва документа поднета у понуди **буду повезана траком** у целину спакована и запечаћена (осим средстава финансијског обезбеђења за озбиљност понуде), тако да се не могу накнадно убацити, одстрањивати или замењивати појединачни листови, односно прилози, а да се видно не оштете листови или печат.

Понуђач понуду подноси лично или путем поште у затвореној коверти или кутији, затворену на начин да се приликом отварања понуде може са сигурношћу утврдити да се први пут отвара.

На полеђини коверте или на кутији мора да се наведе тачан назив и адреса понуђача, број телефона и име и презиме особе за контакт.

У случају да понуду подноси група понуђача, на коверти или кутији је потребно навести да се ради о групи понуђача и навести називе и адресе свих учесника у заједничкој понуди.

Понуда доставити на адресу: **ВП 4795 Београд, Јована Мариновића 66, 11000 Београд, касарна „Дедиње“**. Понуде достављати радним данима од 07.00 до 15.00 часова.

На коверти мора бити наведено:

“ПОНУДА ЗА НАБАВКУ БРОЈ 1.1111-167-8/26 – НАБАВКА ДОБРА МЕТЕ ЗА ПОТРЕБЕ ЈЕДИНИЦА ГАРДЕ – НЕ ОТВАРАТИ”

Понуда се сматра благовременом уколико је примљена од стране наручиоца до **30. 4. 2026. године у 09.30 часова**.

Наручилац ће, по пријему одређене понуде, на коверти, односно кутији у којој се понуда налази, обележити време пријема и евидентирати број и датум понуде према редоследу приспећа. Уколико је понуда достављена непосредно наручилац ће понуђачу предати потврду пријема понуде. У потврди о пријему наручилац ће навести датум и сат пријема понуде.

Понуде коју наручилац није примио у року одређеном за подношење понуда, односно које су примљене по истеку дана и сата до којег се понуде могу подносити, сматраће неблаговременим.

6. Место, време и начин отварања понуда:

Јавно отварање понуда ће се обавити **30. 4. 2026.** године са почетком у **11.30** часова, по редоследу пријема понуда, на адреси: **ВП 4795 Београд, касарна „Дедиње“, објект 54, просторија број 51.**

7. Услови под којима представници понуђача могу учествовати у поступку отварања понуда:

Отварању понуда може присуствовати свако заинтересовано лице, а активно могу учествовати само овлашћени представници понуђача. Представници понуђача који имају намеру да учествују у отварању понуда, дужни су да пре почетка отварања понуда Комисији за јавну набавку поднесу пуномоћје за учешће у поступку отварања понуда, које гласи на особу која присуствује отварању понуда, у противном наступају као јавност и не могу предузимати активне радње у поступку отварања понуда.

Писано овлашћење мора имати заводни печат или меморандум са бројем и датумом издавања, печат и потпис овлашћеног лица.

8. Рок за доношење одлуке о додели уговора:

Одлука о додели нарудбенице биће донета у року од **3 (три)** дана од дана отварања понуда.

9. Лице за контакт:

кпк Бојан Лукић

- телефакс: 011/3005-205 и 011/2064-399.

10. Услови за учешће у поступку јавне набавке:

- а) Испуњеност обавезних услова доказује се достављањем потписане и оверене изјаве којом понуђач под пуном материјалном и кривичном одговорношћу потврђује да испуњава предвиђене и тражене услове (Прилог број 3 Позива).
- б) Понуђач који учествује у поступку предметне јавне набавке мора испуњавати услове за извршење набавке по следећем:
- да је регистрован код надлежног органа за промет наведених добара.

11. Остало:

- а) Понуђач може да поднесе само једну понуду са доказима о испуњености услова из Позива за достављање понуде. У року за подношење понуде понуђач може да измени, допуни или опозове своју понуду, на начин који је одређен за подношење понуде.
- б) Захтеви од значаја за прихватљивост понуде:
- Понуда се сматра одговарајућом ако је понуђач поднесе благовремено на Обрасцу понуде (Прилог 3 Позива), потпише и овери печатом и ако испуњава све техничке спецификације.
 - Понуђена услуга мора у свим аспектима одговарати захтевима наручиоца и задатој техничкој спецификацији (Прилог 2 Позива).
 - Рок испоруке не може бити дужи од 30 (тридесет) дана од дана пријема наручбенице.
 - Рок плаћања не може бити краћи од 45 (четрдесетпет) дана од дана пријема исправне фактуре на апликацији система регистрованих фактура (СЕФ). Уколико је рок плаћања краћи од траженог, понуда ће бити одбијена као **неприхватљива**.
 - Рок важења понуде не може бити краћи од 30 (тридесет) дана од дана отварања понуда.
 - Понуђачу није дозвољено да захтева аванс.
 - Набавка услуге се сматра извршеном даном потписивања записника о квалитативном пријему и од стране представника наручиоца и овлашћеног представника добављача.

12. Понуда ће бити одбијена ако је неблагоприятна, неодговарајућа или неприхватљива.

Прилози:

- Прилог 1 – Подаци о понуђачу,
- Прилог 2 - Техничка спецификација предмета набавке,
- Прилог 3 - Образац понуде понуђача,
- Прилог 4 - Образац изјаве понуђача о испуњености услова за учешће у набавци.

БЛ

ЗА ВП 4795 БЕОГРАД
пужовник
Владимир Вукајловић



ПОДАЦИ О ПОНУЂАЧУ

НАЗИВ ПОНУЂАЧА:	
АДРЕСА ПОНУЂАЧА: Место и општина	
МАТИЧНИ БРОЈ ПОНУЂАЧА:	
ПОРЕСКИ ИДЕНТИФИКАЦИОНИ БРОЈ (ПИБ) ПОНУЂАЧА:	
ИМЕ ОСОБЕ ЗА КОНТАКТ:	
ЕЛЕКТРОНСКА АДРЕСА:	
ТЕЛЕФОН:	
ТЕЛЕФАКС:	
БРОЈ РАЧУНА И НАЗИВ БАНКЕ:	

Место и датум:

Понуђач (назив) _____

М.П.
(читак отисак печата)

(Име, презиме и потпис одговорне особе)**НАПОМЕНА:** Одговорна особа понуђача потврђује и лично јемчи за тачност наведених података.

ТЕХНИЧКЕ СПЕЦИФИКАЦИЈЕ
у поступку набавке број 1.1111-167-8/26
Набавка добра мете за потребе јединица Гарде

1. Подаци о предмету набавке:

Р.бр.	НАЗИВ ДОБРА	Јединица мере	Количина
1.	Мета бр. 1 – кружна (50x50 cm)	КОМ	10000
2.	Мета бр. 2 – кружна, из једног дела (100x100 cm)	КОМ	6000
3.	Мета бр. 3, из једног дела (100x100 cm)	КОМ	6000
4.	Мета бр. 23 – грудна спортска (класична IPSC)	КОМ	1250
5.	Мета универзална	КОМ	1000
6.	Мета бр. 4 грудна силуета са круговима	КОМ	1000
7.	Мета за прецизно гађање пиштољем	КОМ	1300
8.	Мета за испитивање тачности и прецизности	КОМ	1500
9.	Мета за ваздушну пушку (10x10 cm)	КОМ	1400

Закључно са редним бројем 9.

Напомена:

Наручилац задржава право да изврши измену у количинама, у зависности од разлике између укупне вредности из најповољније понуде и процењене вредности јавне набавке. При томе, не може да се мења јединачна цена.

Рбр	Карактеристика – параметар	Опис - вредност
1.	Врста средства	Мета бр. 1, кружна 50x50 cm (са 5 унутрашњих кругова црне боје)
	Димензије:	Мета се штампана се на папиру величине 60x60 cm.
	Технички захтеви	- да су израђене од папира или полукартона 150 gr +/- 10%, - да не рефлектује светлост, - да обезбеђује правилно оцртавање погодака, без претераног цепања или искривљавања.

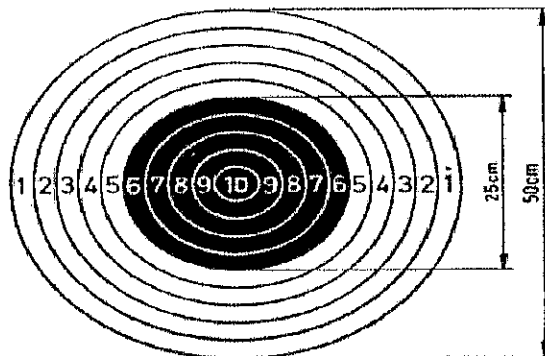

Рбр	Карактеристика – параметар	Опис - вредност
2.	Врста средства	Мета бр. 2 – кружна, из једног дела (P = 100 cm са уцртаном црном грудном заклоњеном метом) (100x100 cm)
	Димензије:	Мета се штампана се на папиру величине 100x100 cm.
	Технички захтеви	- да су израђене од папира или полукартона 150 gr +/- 10%, - да не рефлектује светлост, - да су израђене из једног дела, - да обезбеђује правилно оцртавање погодака, без претераног цепања или искривљавања.
	Остало:	P = 100 cm са уцртаном црном грудном заклоњеном метом

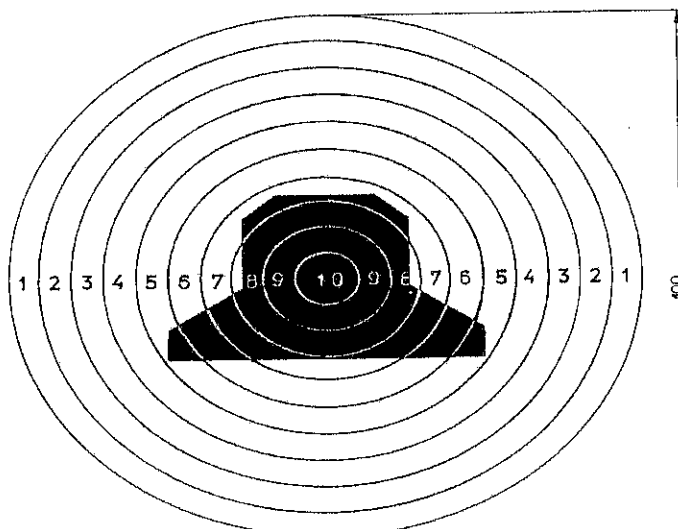

Мета бр. 2 – кружна

Рбр	Карактеристика – параметар	Опис - вредност
3.	Врста средства	Мета бр. 3, из једног дела (100x100 cm)
	Технички захтеви	- да су израђене од папира или полукартонa 150gr +/- 10%, - да не рефлектује светлост, - да су израђене из једног дела, - да обезбеђује правилно оцртавање погодака, без претераног цепања или искривљавања.
	Остало	мета са квадратима 10 x 10 cm и нишанском тачком пречника 10 cm.

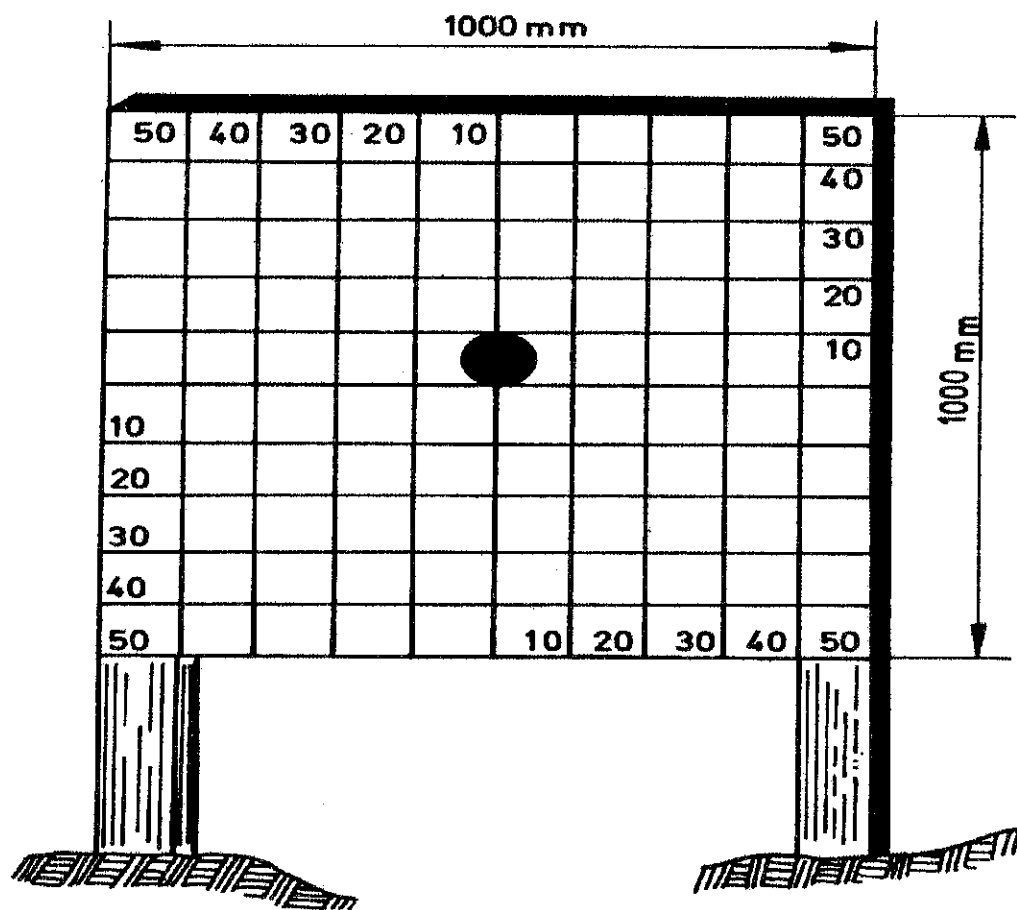

Мета бр. 3 100 × 100 cm са квадратима 10 × 10 cm и NT пречника 10 cm

Рбр	Карактеристика – параметар	Опис - вредност
4.	Врста средства	Мета бр. 23 – грудна спортска (класична IPSC)
	Технички захтеви	- да су израђене од папира или полукартонa 150 gr +/- 10%, - да не рефлектује светлост, - да обезбеђује правилно оцртавање погодака, без претераног цепања или искривљавања.

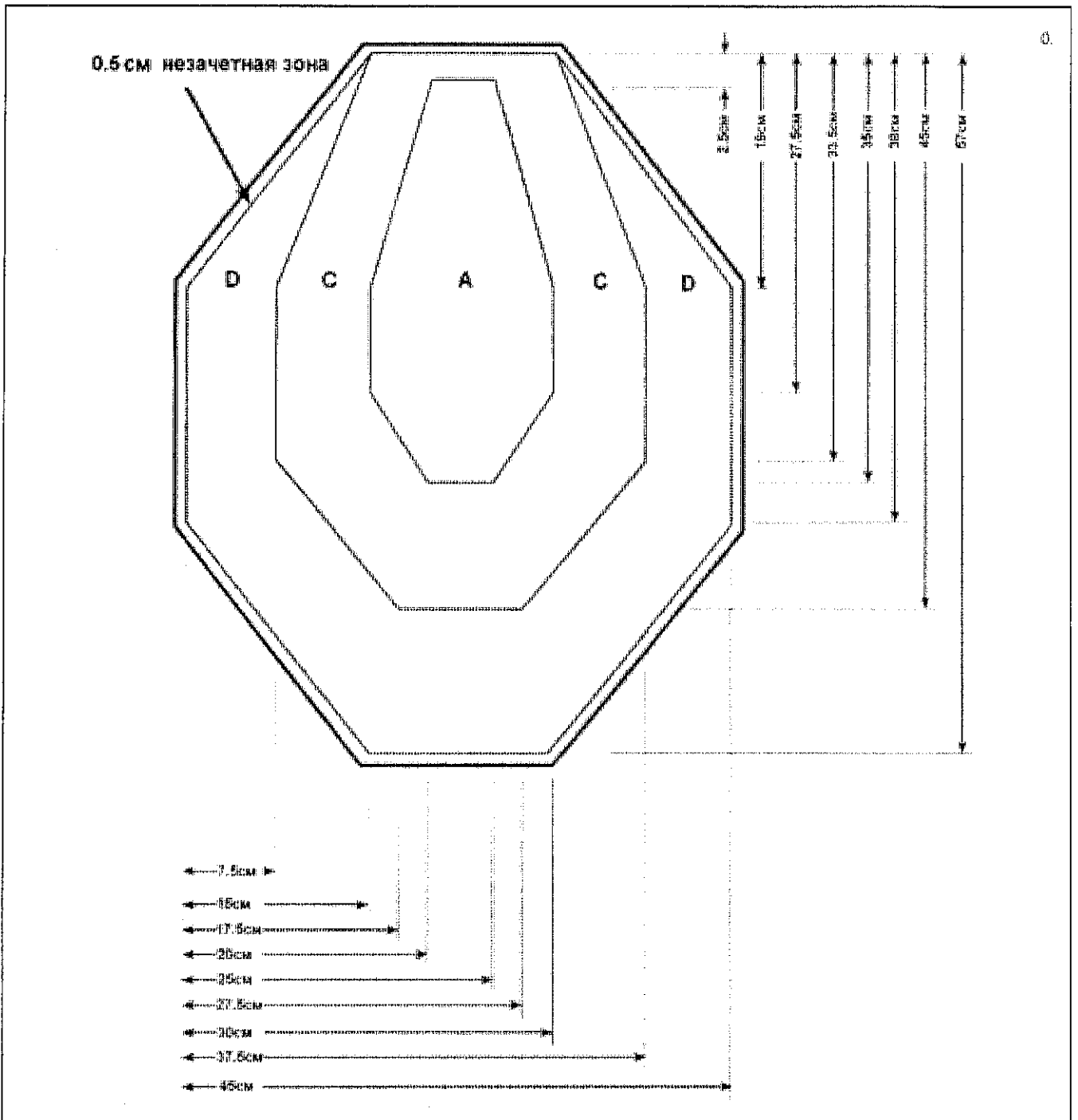

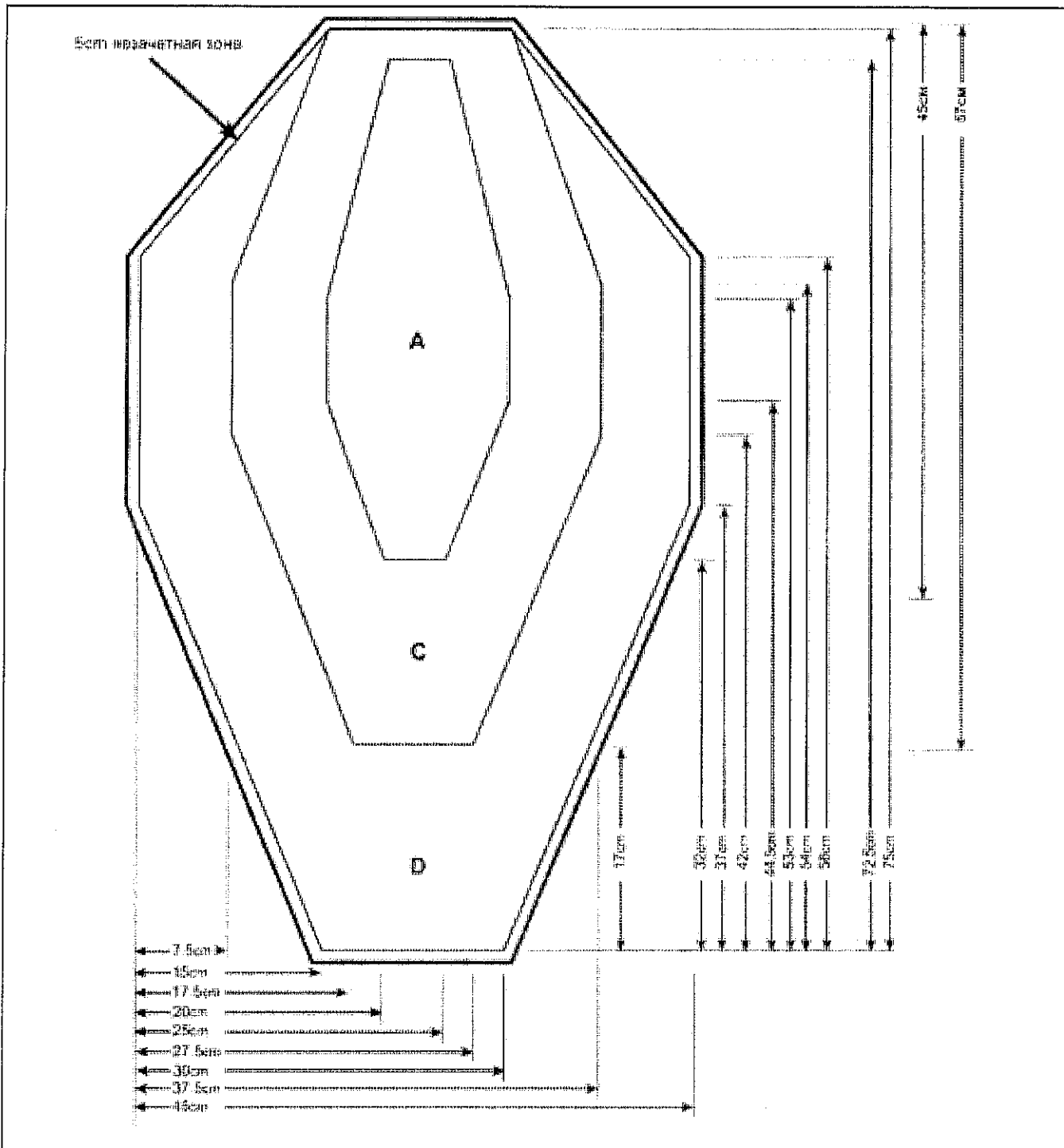

Рбр	Карактеристика – параметар	Опис - вредност
	Врста средства	Мета бр. 4 грудна силуета са круговима
6.	Технички захтеви	- да су израђене од папира или полукартонa 150 gr +/- 10%, - да не рефлектује светлост, - да обезбеђује правилно оцртавање погодака, без претераног цепања или искривљавања.
	Остало	- да је мета зелене боје са белим круговима.

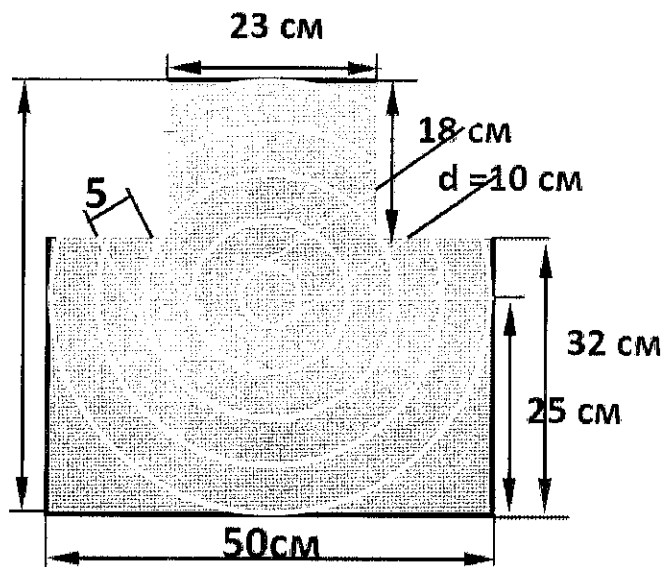

Рбр	Карактеристика – параметар	Опис - вредност
7.	Врста средства	Мета за прецизно гађање пиштољем
	Технички захтеви	- да су израђене од папира или полукартона 150 gr +/- 10%, - да не рефлектује светлост, - да обезбеђује правилно оцртавање погодака, без претераног цепања или искривљавања.
	Остало	Унутрашњи центар 25 mm (+/- 0,2 mm). Пречник црног поља износи 200 mm са круговима од 7. до 10. Дебљина граничних линија од 0,2 mm до 0,5 mm. Најмања видљива величина картона = 55 x 55 cm. Бројеви кругова од 1. до 9. штампани су у пољу круга вертикално под правим углом један према другом. Круг 10 није означен бројем. Бројеви треба да буду просечне висине од 10 mm и лако читљиви дурбином с одговарајуће удаљености.

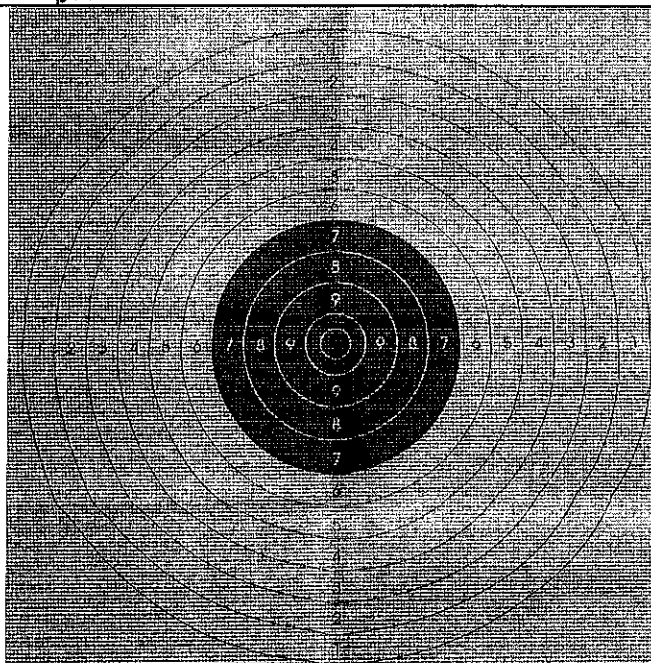

Рбр	Карактеристика – параметар	Опис - вредност
8.	Врста средства	Мета за испитивање тачности и прецизности
	Димензије	Димензије мете 40 (висина) x 20 (ширина) cm, Мета се штампа се на папиру величине 42x23 cm.
	Технички захтеви	- да су израђене од папира или полукартона 150 gr +/- 10%, - да не рефлектује светлост, - да обезбеђује правилно оцртавање погодака, без претераног цепања или искривљавања.
	Остало	<p>На дну црног поља (у центру ширине мете) налази се полукруг у боји папира пречника 1 cm. Испод полукруга исписано великим латиничним словима „NT“.</p> <p>Два круга пречника 10 cm у боји папира и нацртана црном бојом, са центром у:</p> <ul style="list-style-type: none"> - горњи круг: 10 cm од леве ивице мете и 10 cm од горње ивице мете; - доњи круг: 10 cm од леве ивице мете и 13 cm од горње ивице мете. <p>Центар кругова је обележен тачком и испод тачке исписати великим латиничним словима:</p> <ul style="list-style-type: none"> - горња тачка „KT AP“; - доња тачка „KT PM“. <p>У доњем десном углу написано је великим ћириличним словима „АУТОМАТСКА ПУШКА 7,62 ММ И ПУШКОМИТРАЉЕЗ 7,62 ММ.“</p>

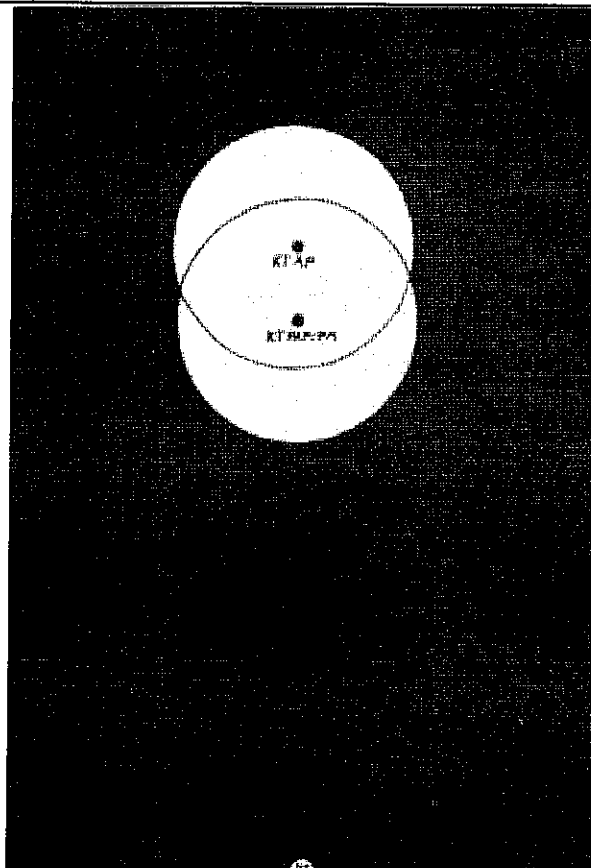

Бл. 76 – Мета за испитивање тачности гађања оружјем

Рбр	Карактеристика – параметар	Опис - вредност
9	Врста средства	Мета за ваздушну пушку 10x10 cm
	Технички захтеви	- да су израђене од папира или полукартона 150 gr +/- 10%, - да не рефлектује светлост, - да обезбеђује правилно оцртавање погодака, без претераног цепања или искривљавања.
	Остало	Мета за ваздушну пушку 10x10 cm, са 4 унутрашњих круга црне боје. Пречник црног круга је 3 cm

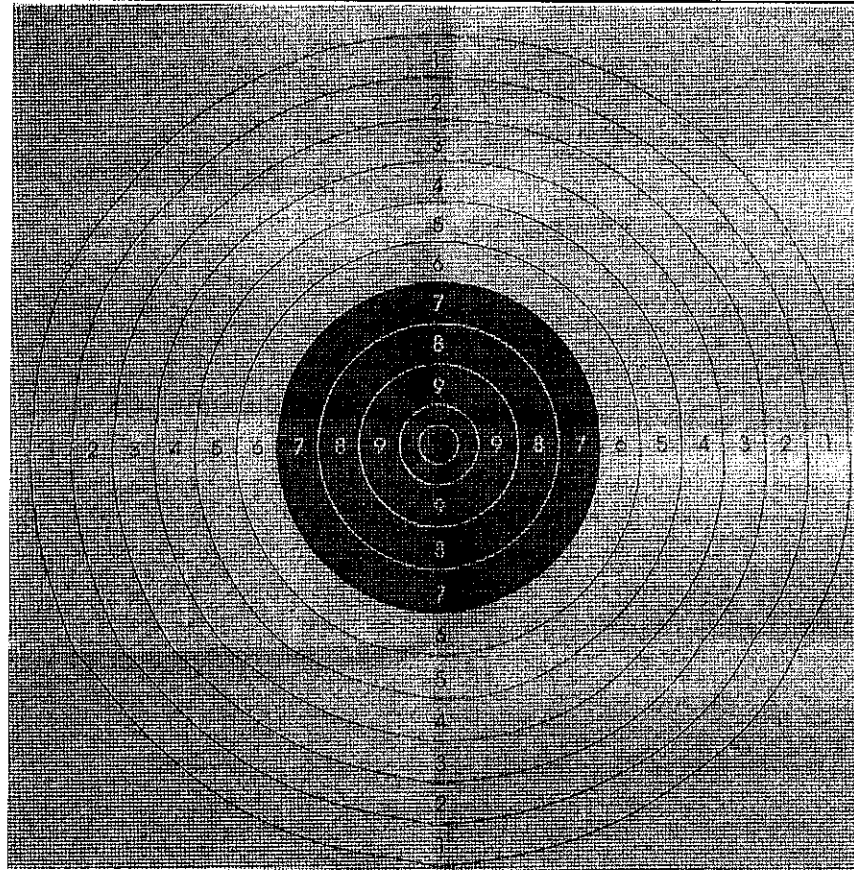

**ОБРАЗАЦ ПОНУДЕ
ПРЕДМЕТА НАБАВКЕ**
у поступку набавке број 1.1111-167-8/26,
Набавка добра мете за потребе јединица Гарде

I. Подаци о понуђачу:

НАЗИВ ПОНУЂАЧА	
СЕДИШТЕ:	
ТЕЛЕФОН/ТЕЛЕФАКС:	
МАТИЧНИ БРОЈ:	
ПИБ:	
ТЕКУЋИ РАЧУН:	
ШИФРА ДЕЛАТНОСТИ:	
БРОЈ ПОНУДЕ	
ОСОБА ЗА КОНТАКТ:	

II. Подаци о предмету набавке:

Р.бр	ПРЕДМЕТ НАБАВКЕ	Јед. Мере	Количина	Планска цена по јединици мере		Укупна вредност	
				без ПДВ	са ПДВ	без ПДВ	са ПДВ
1.	Мета бр. 1 – кружна (50x50 cm)	ком	10000				
2.	Мета бр. 2 – кружна (100x100 cm), из једног дела	ком	6000				
3.	Мета бр. 3 (100x100 cm), из једног дела	ком	6000				
4.	Мета бр. 23 – грудна спортска (класична IPSC)	ком	1250				
5.	Мета универзална	ком	1000				
6.	Мета бр. 4 грудна силуета са круговима	ком	1000				
7.	Мета за прецизно гађање пиштољем	ком	1300				
8.	Мета за испитивање тачности и прецизности	ком	1500				
9.	Мета за ваздушну пушку (10x10cm)	ком	1400				
Оквирне цене добара за набавку							

III. Извршење предмета набавке:

Рок и начин плаћања	
Рок важења понуде	
Рок за реализацију услуге	

Место и датум:

М.П.

Потпис понуђача:

ОБРАЗАЦ ИЗЈАВЕ
о испуњености услова

ПОНУЂАЧ:

Назив понуђача предметног добра:	
Седиште:	
Улица и број:	
Телефон за контакт:	
Матични број:	
ПИБ:	

Под пуном материјалном и кривичном одговорношћу дајем следећу

ИЗЈАВУ:

- 1) Регистрован сам код надлежног органа, односно уписан у одговарајући регистар привредних субјеката.
- 2) Нисам осуђиван за неко од кривичних дела као члан организоване криминалне групе, за кривична дела против привреде, кривична дела против животне средине, кривично дело примања или давања мита или кривично дело преваре.
- 3) Није ми изречена мера забране обављања делатности која је на снази.
- 4) Измирио сам доспеле порезе, доприносе и друге јавне дажбине у складу са прописима Републике Србије.
- 5) Имам важећу дозволу надлежног органа за обављање делатности која је предмет јавне набавке.

Место и датум:

М.П.

Потпис понуђача: